

Б10М/Б10МБ



ЧЕЛЯБИНСКИЙ ТРАКТОРНЫЙ ЗАВОД-УРАЛТРАК

Ч Т З

Б10М/Б10МБ

БУЛЬДОЗЕРНО-РЫХЛИТЕЛЬНЫЙ АГРЕГАТ

Масса эксплуатационная, макс. - 20880 кгс.

Мощность двигателя на маховике:

Д-180 - 132 кВт (180 л.с),

ЯМЗ-236Н-3 - 139,7 кВт (190 л.с).



БУЛЬДОЗЕРНО-РЫХЛИТЕЛЬНЫЙ АГРЕГАТ

**Гидромеханическая трансмиссия.
Широкий выбор навесного оборудования.
Увеличенный ресурс ходовой системы.
Выбор модели двигателя.**

БУЛЬДОЗЕРНО-РЫХЛИТЕЛЬНЫЙ АГРЕГАТ

Болотоходный трактор



Б10М/Б10МБ

БУЛЬДОЗЕРНО-РЫХЛИТЕЛЬНЫЙ

Комфортное управление трактором и навесным оборудованием.

Широкий выбор типов и размеров отвалов, одно и трех - стоечного рыхлителей **обеспечивает максимальную производительность** бульдозерно - рыхлительного агрегата.



Ходовая система с жесткой поперечной балкой и микроподдрессориванием. Направляющие колеса, опорные и поддерживающие катки **с уплотнением типа «Duo Cone»**. Опорные катки на подшипниках скольжения.

АГРЕГАТ

Кабина оснащается отопителем - вентилятором, использующим тепло охлаждающей жидкости двигателя. На заказ устанавливается **независимый отопитель или кондиционер.**

ДИЗЕЛЬНЫЕ ДВИГАТЕЛИ:

ЯМЗ-236Н-3
Мощность на маховике 139,7 кВт, при частоте вращения 1800 об/мин;

Д-180
Мощность на маховике 132 кВт, при частоте вращения 1250 об/мин.

Устройство защиты оператора при опрокидывании трактора (ROPS) и от падающих предметов (FOPS).



Ведущие колеса со сменными зубчатыми сегментами. **Уплотненный шарнир** гусеницы.

РАБОЧЕЕ МЕСТО ОПЕРАТОРА



Для работы в районах с пониженными отрицательными температурами кабина оснащается двойными стеклопакетами с улучшенным уплотнением. По заказу устанавливается независимый отопитель «AIRTRONIC». Все это поддерживает комфортную положительную температуру в кабине в холодных условиях даже при остановленном двигателе.

Современный интерьер кабины и рабочее место оператора,

удобное расположение органов управления трактором и навесным оборудованием, подрессоренное и регулируемое сиденье, солнцезащитная шторка, хорошо читаемая панель приборов и сигнализация позволяют оператору чувствовать себя комфортно и работать более производительнее.

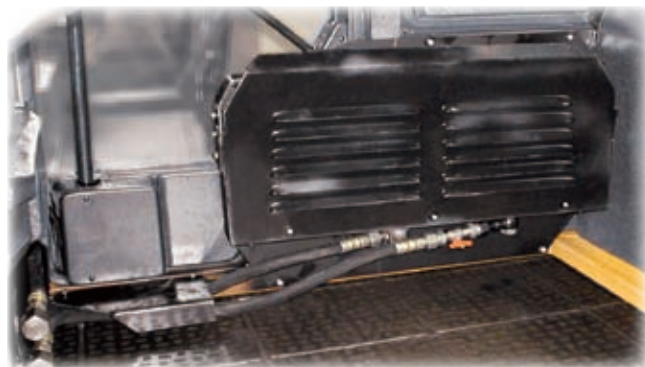

ДИЗЕЛЬНЫЕ ДВИГАТЕЛИ



Параметры двигателей и гидромеханической трансмиссии обеспечивают максимальную производительность агрегата.

Дизельный двигатель Д-180

Рядный, 4-цилиндровый с турбонаддувом. Мощность на маховике 132 кВт (180 л.с). Рабочий объем 14,48 л.

ДВИГАТЕЛЬ Д-180



ДВИГАТЕЛЬ ЯМЗ-236Н-3



Дизельный двигатель ЯМЗ-236Н-3

V-образный, 6-цилиндровый двигатель с турбонаддувом. Мощность на маховике 139,7 кВт (190 л.с) Рабочий объем 11,15 л

Б10М/Б10МБ

МЕСТО ОПЕРАТОРА

Современный интерьер кабины и удобные органы управления.

ДИЗЕЛЬНЫЕ ДВИГАТЕЛИ

Д-180
или
ЯМЗ-236Н-3

ТРАНСМИССИЯ И ХОДОВАЯ СИСТЕМА



Гидромеханическая передача обеспечивает автоматическое регулирование тяговых усилий в зависимости от соответствующих внешних нагрузок; переключение передач без разрыва потока мощности и быстрый реверс, а также снижение динамических нагрузок в силовой передаче.

Гидро-трансформатор

обеспечивает автоматическое бесступенчатое изменение частоты вращения и крутящего момента на выходном валу.



Планетарная коробка передач

имеет 3 передачи вперед и 3 передачи назад с гидропереключением передач и реверса.



Карданная передача

упрощает сборку трансмиссии и позволяет устанавливать двигатель на амортизаторах, что снижает уровень вибрации.



Ресурс ходовой системы увеличился благодаря применению опорных катков с подшипниками скольжения, уплотнений «Duo Cone», обеспечивающих работу опорных катков без подтекания масла.



ТРАНСМИССИЯ

Планетарная коробка передач и гидро-трансформатор

ХОДОВАЯ СИСТЕМА

Уплотнение «Duo Cone», сегментные ведущие колеса

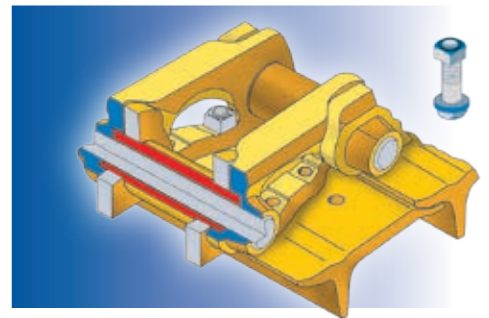

Гусеница с уплотненным шарниром и башмаком из стали с высокими физико-механическими свойствами и креплением специальными болтами.

Самоподжимное уплотнение типа «Duo Cone»

с резиновыми уплотнительными кольцами из фторсиликоновой резины и металлическими кольцами.



Опорные катки с подшипниками скольжения

спроектированы по классической схеме, где в качестве антифрикционного материала используется бронза.

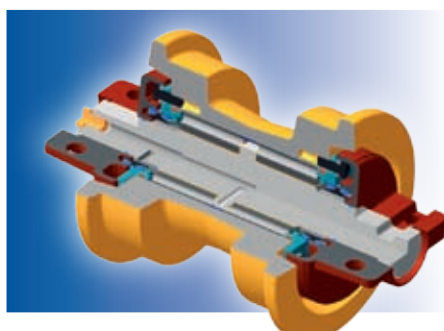

Сегменты ведущих колес

обеспечивают высокий ресурс работы и легкость замены.



НАВЕСНОЕ ОБОРУДОВАНИЕ



БУЛЬДОЗЕРНОЕ ОБОРУДОВАНИЕ

ПРЯМОЙ ОТВАЛ ТИП В, В4



Тип отвала	В	В4
Длина/высота, мм	3420/1310	4280/1360
Объем отвала, м ³	4,28	5,32
Подъем от грунта, мм, макс.	1020	1220
Заглубление, мм. макс.	435	470
Вертикальный перекос	±10 ⁰	-
Масса, кг	2373	2870
Применяемость	Б10М	Б10МБ

Тип отвала	Е	Е1
Длина/высота, мм	3310/1310	3310/1500
Объем отвала, м ³	4,75	5,85
Подъем от грунта, мм, макс.	1020	1020
Заглубление, мм. макс.	435	435
Вертикальный перекос	±10 ⁰	
Масса, кг	2510	2610
Применяемость	Б10М	

ПОЛУСФЕРИЧЕСКИЙ ОТВАЛ ТИП Е, Е1



Тип отвала	Д	Д3
Длина/высота, мм	4100/1140	
Объем отвала, м ³	4,0	
Подъем от грунта, мм, макс.	935	
Заглубление, мм. макс.	400	
Изменение угла в плане	±25 ⁰	
Вертикальный перекос	±6 ⁰	
Масса, кг	2540	2670
Применяемость	Б10М	Б10МБ

ПОВОРОТНЫЙ ОТВАЛ ТИП Д, Д3



Тип отвала (Угольный)	К
Длина/высота, мм	4240/1510
Объем отвала, м ³	9,7
Подъем от грунта, мм, макс.	1070
Заглубление, мм. макс.	460
Величина вертикальн. перекоса	±10 ⁰
Масса, кг	3045
Применяемость	Б10М

СФЕРИЧЕСКИЙ (УГОЛЬНЫЙ) ОТВАЛ ТИП К





РЫХЛИТЕЛЬНОЕ ОБОРУДОВАНИЕ

	ОР10Р	ОР10Н
Число зубьев	3	1
Подъём от грунта, мм	780	780
Заглубление от грунта, мм	650	650
Масса, кг	2246	1555
Применяемость	Б10М	

ОДНО И ТРЕХЗУБЫЙ РЫХЛИТЕЛИ



НАВЕСНОЕ ОБОРУДОВАНИЕ ВКЛЮЧАЕТ:

Отвалы, рыхлители, тяговые гидравлические лебедки, задние прицепные устройства.



ТЯГОВЫЕ ЛЕБЕДКИ

ТЯГОВЫЕ ГИДРАВЛИЧЕСКИЕ ЛЕБЕДКИ



	ЛТ16	ЛТ25
Максимальная тяга, т	16	25/20/25
Диаметр каната, мм	19,5...30	18/22/27
Канатоёмкость, м	265...80	120/60/38
Масса без каната, кг	2825	2300
Привод	Гидравлический	
Применяемость	Б10М, Б10МБ	



ЗАДНИЕ ПРИЦЕПНЫЕ УСТРОЙСТВА

Жесткое прицепное устройство предназначено для тяжелых работ с реализацией полной силы тяги, развиваемой трактором.

Для работы с прицепным оборудованием, требующим смещения точки прицепа от продольной оси машины используется маятниковое прицепное устройство. Применяемость - Б10М или Б10МБ.

ЗАДНИЕ ПРИЦЕПНЫЕ УСТРОЙСТВА



ТЕХНИЧЕСКИЕ ХАРАКТЕРИСТИКИ



ДВИГАТЕЛЬ

Модель трактора	T10M.0000	T10M.6000
Модель двигателя	Д-180	ЯМЗ-236Н-3
Тип двигателя	4-х цилиндр., рядный, рабочий объем -14,48 л	6-цилиндр., V-образный, рабочий объем -11,15 л
Мощность, кВт/л.с	132/180	139,7/190
Частота вращения коленвала, номин., об/мин	1250	1800
Размерность диаметр/ход, мм	150/205	130/140
Удельный расход топлива, г/л.с.ч	160	162
Система пуска двигателя	Пусковой двигатель. Электростартерный	Электростартерный
Воздухоочиститель	Двухступенчатый: I - центробежная очистка; II - бумажные фильтрэлемнты	



ТРАНСМИССИЯ

Гидромеханическая с трёхколёсным одноступенчатым гидротрансформатором, трёхскоростной планетарной реверсивной коробкой передач.

Скорость движения при отсутствии буксования, км/ч:

Передача	I	II	III
Передний ход	0...3,15	0...5,58	0...8,78
Задний ход	0...3,91	0...6,93	0...10,91

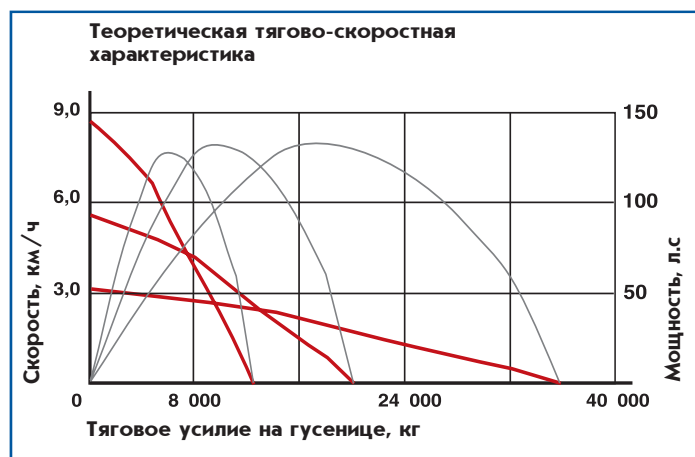

Бортовой редуктор двухступенчатый с цилиндрическими шестернями и плавающей шестерней на второй ступени:

Общее передаточное число.....14,79

Ведущее колесо со сменными зубчатыми сегментами и торцовым шлицевым креплением ступиц.



УПРАВЛЕНИЕ

Механизмы поворота - постоянно замкнутые бортовые фрикционы с металлокерамическими дисками и ленточные тормоза высокой износостойкости и сервированным управлением.



РАБОЧЕЕ МЕСТО ОПЕРАТОРА

Одноместная каркасная кабина повышенной жёсткости с круговой обзорностью, соответствующая требованиям стандартов ГОСТ (ИСО) по шуму, вибрациям и экологии.

Для безопасности работы оператора по заказу устанавливается система защиты ROPS/FOPS.



ХОДОВАЯ СИСТЕМА

Тележка имеет трёхточечную подвеску с микродрессоренной балансирующей балкой и гусеницу с уплотнённым шарниром.

Параметр	Б10М	Б10МБ
Число опорных катков, шт	6	7
Число поддержив. катков, шт	2	2
База трактора, мм	2880	3225
Ширина гусеницы, мм	500	910
Колея, мм	1880	2282
Дорожный просвет, мм	435	430
Удельное давление на грунт базового трактора, МПа	0,055	0,031



ЗАПРАВОЧНЫЕ ЕМКОСТИ

Двигатель	Д-180	ЯМЗ-236Н-3
Охлаждающая жидкость, л	60	37
Топливный бак, л	320	
Картер двигателя, л	31	24
Трансмиссия, л	90	
Бортовой редуктор, л (каждый)	8	
Гидробак, л	90	



ГИДРОСИСТЕМА

Гидросистема.....раздельноагрегатная
 Гидронасос.....шестеренного типа НШ-100А-3Л
 Производительность, л/мин.....180 (при оборотах 1823 об/мин, с давлением 20 Мпа)
 Гидрораспределитель трехзолотниковый, четырех позиционный типа Р160.
 Фильтр полнопоточный на трассе слива с фильтрующими элементами с тонкостью очистки 25 мкм
 Гидроцилиндры, мм, (диаметр x ход штока):
 - подъем отвала.....100x1250
 - перекоп отвала.....160x200
 - рыхлитель.....160x450



МАССА

Параметр	Б10М.0000	Б10МБ.0020	Б10М.6000	Б10МБ6020
Двигатель	Д-180		ЯМЗ-236Н-3	
Базовый трактор Т10М, кг	16090	18070	15470	17450
Бульдозерно рыхлительный агрегат, кг	20965	-	20345	-
Бульдозер и прицепное устройство, кг	18870	21210	18250	20590

ТРАКТОР Б10М

базовый вариант с 6-ти катковой тележкой.

ТРАКТОР Б10МБ

болотоходная модификация с 7-ми катковой тележкой.



ГАБАРИТНЫЕ РАЗМЕРЫ

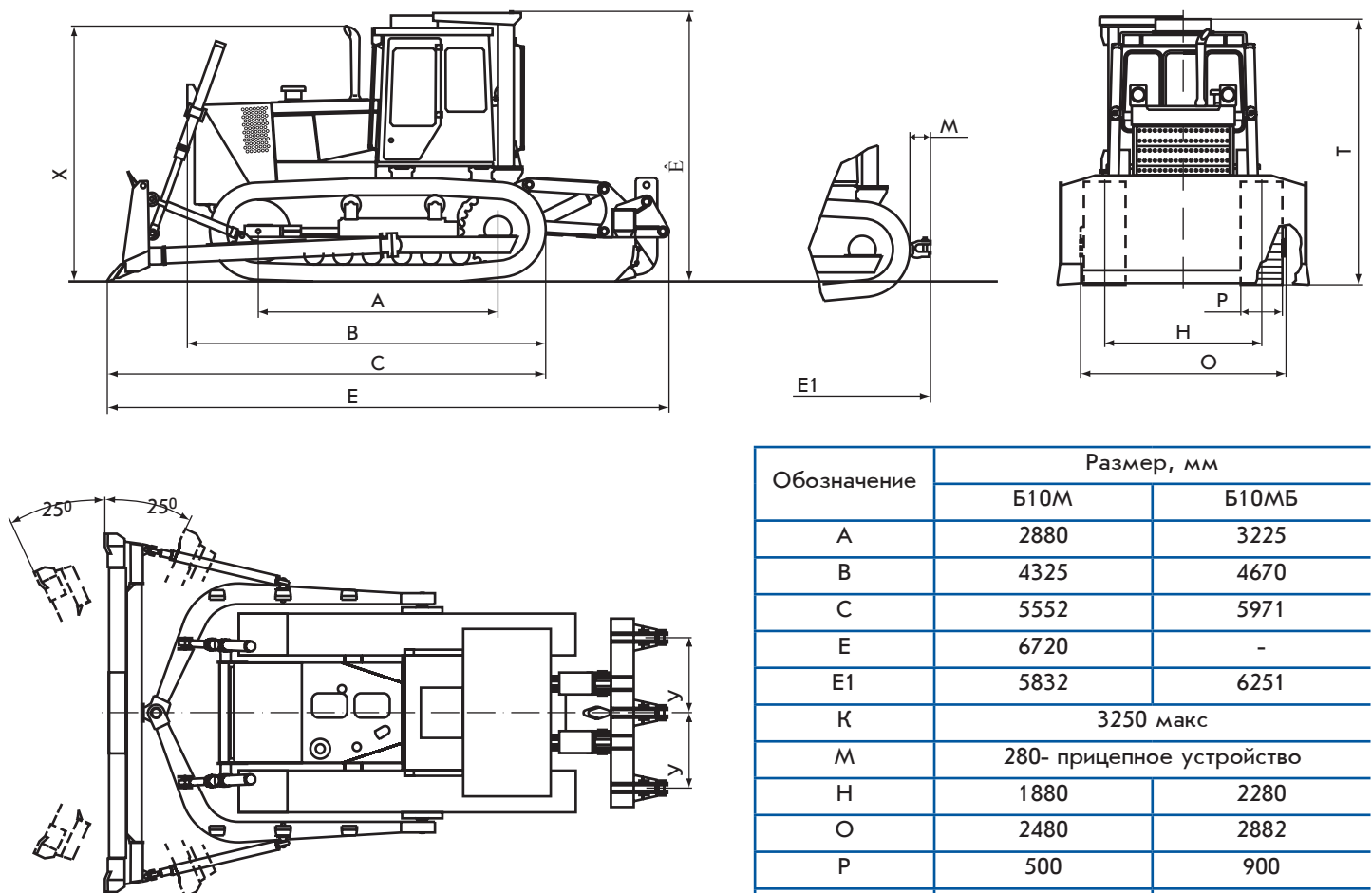

Обозначение	Размер, мм	
	Б10М	Б10МБ
A	2880	3225
B	4325	4670
C	5552	5971
E	6720	-
E1	5832	6251
K	3250 макс	
M	280- прицепное устройство	
H	1880	2280
O	2480	2882
P	500	900
T	3140	3135
X	3055	3050
Y	900	



СТАНДАРТНОЕ ОБОРУДОВАНИЕ

- Деселератор.
- Защита двигателя.
- Глушитель.
- Регулируемое сидение оператора с подressориванием.
- Отопитель - вентилятор обогрева кабины.
- Звуковой сигнал.
- Прерывистый звуковой сигнал заднего хода.
- Проблесковый маячок.
- Кабина с аварийным люком.
- Футляр для аптечки.
- Солнцезащитная штора в кабине.
- Воздухоочиститель.
- Система освещения (четыре передние и две задние фары).
- Аккумуляторные батареи (2 шт), 12 В, 190 А/ч (напряжение бортовой сети 24V).
- Электросчётчик моточасов.
- Приборы на приборном щитке: указатель температуры охлаждающей жидкости; указатель давления масла двигателя; указатель температуры масла двигателя; указатель напряжения бортсети; указатель температуры масла трансмиссии; указатель давления масла трансмиссии.
- На приборном щитке индикаторы: аварийное давление масла в двигателе; засоренность фильтра в гидробаке; засоренность топливного фильтра; засоренность фильтра в трансмиссии.
- Передние буксирные крюки.
- Гидравлическое устройство натяжного механизма гусениц.
- Стояночный тормоз.
- Сменные сегменты ведущего колеса.
- Розетка внешнего питания и пуска.
- Генератор переменного тока, 1 кВт.
- Опорные катки на подшипниках скольжения.
- Противовандальные устройства.
- Указатель засоренности воздушного фильтра.
- Комплект инструмента в сумке.



ОБОРУДОВАНИЕ УСТАНОВЛИВАЕМОЕ ПО ЗАКАЗУ

- Предпусковой подогреватель ПЖД-30 или «Гидроник 35» для ЭССП.
- Гусеница с закрытым шарниром.
- Гусеницы с шириной башмаков 690 мм (трактор Т10МБ).
- Щитки от схода гусениц.
- Установка защиты ходовой части с щитками от схода гусениц.
- Асфальтоходные башмаки.
- Ледоходные шпоры.
- Установка защиты трансмиссии.
- Противоизносные накладки на отвале бульдозера.
- Усиленная рама тележки.
- Кабина с тонированными стеклами.
- Кабина с панорамными стеклами.
- Кабина со стеклопакетами.
- Решетки на задние стёкла кабины.
- Стеклоомыватели.
- Автономный отопитель кабины.
- Кондиционер кабины.
- Двухрежимный отопитель-вентилятор блочного типа "XEROX-4000" (фирма "Eberspaeh", Германия).
- Автономный воздушный отопитель "AIRTRONIC" (фирма "Eberspaeh", Германия).
- Дополнительный масляный отопитель калориферного типа.
- Наружные зеркала заднего вида.
- Вариант без кабины.
- Устройство защиты оператора (ROPS/FOPS).
- Сиденье с ремнями безопасности.
- Расширенный гаркомплект.
- Подогрев топлива в фильтре тонкой очистки.
- Подогрев топлива в топливном баке.
- Тахометр.
- Специальный воздухозаборник дизеля, для работы в запыленных условиях.
- Утеплительный чехол капота.
- Ящик на отвале для шанцевого инструмента.
- Огнетушитель.
- Заряженные АКБ.
- Лебедка ЛТ-16.
- Лебедка ЛТ-25.

ОФИЦИАЛЬНЫЙ ПРЕДСТАВИТЕЛЬ «ЧТЗ-УРАЛТРАК» В РЕГИОНЕ



ЧЕЛЯБИНСКИЙ ТРАКТОРНЫЙ ЗАВОД-УРАЛТРАК

Управление продаж по России:

Россия, 454007, г. Челябинск, Пр. Ленина, 3.
Тел./Факс: (351) 773-07-73, 773-07-74, 779-88-88.
E-mail: tractor@chtz.chel.su <http://chtz-uraltrac.ru>

Внешнеторговая фирма:

Россия, 454007, г. Челябинск, Пр. Ленина, 5.
Тел.: (351) 772-95-82, 779-82-49, 779-84-68.
E-mail: chtzvf@chel.surnet.ru <http://chtz-uraltrac.ru>